

取扱説明書

ショーケース

オープン冷凍・冷蔵

SKSPAG-T058PA,T068PA,T088PA T058PTA,T068PTA,T088PTA







このたびは、冷凍機応用製品をお買い上げいただき、ありがとうございました。
ご使用前に必ずこの取扱説明書をお読みいただき、正しくお使いください。

目次

- 安全上のご注意…………… 1
- 各部の名称…………… 7
- 使用上のご注意…………… 9
- ご使用方法……………13
- 点検とお手入れのしかた……………15
- このようなときには……………16
- 故障と思ったら……………17
- 製品の仕様……………19
- アフターサービスと保証について……………20

安全上のご注意

- ご使用前に、この「安全上のご注意」をよくお読みの上、正しくお使いください。
 - ここに示した注意事項は、製品を安全に正しくお使いいただき、あなたや他の人々への危害や損害を未然に防止するためのものです。
- 注意事項は、「△警告」、「△注意」に区分していますが、誤った取扱いをした時に、死亡や重傷等の重大な結果に結び付く可能性が大きいものを特に「△警告」の欄にまとめて記載しています。しかし、「△注意」の欄に記載した事項でも、状況によっては重大な結果に結び付く可能性があります。いずれも安全に関する重要な内容を記載していますので、必ず守ってください。

文章の横にある    マークは行為の「禁止」    マークは使用者に対する行為の「強制事項」を表わしています。

警告



屋外で使用しないでください。雨水のかかる場所でご使用されますと、漏電・感電の原因になります。



湿気の多い所や、水のかかり易い場所に据付けしないでください。絶縁低下から漏電・感電の原因になります。



アース工事を行なってください。アース線は、ガス管、水道管、避雷針、電話のアース線には接続しないでください。アースが不完全な場合は、感電の原因になります。アース工事は、電気工事士の有資格者がD種接地工事をするよう法令で定められています。



電源は専用コンセントを使用し、電源コードは、途中で接続したり、延長コードの使用、タコ足配線をしないでください。感電や発熱・火災の原因になります。

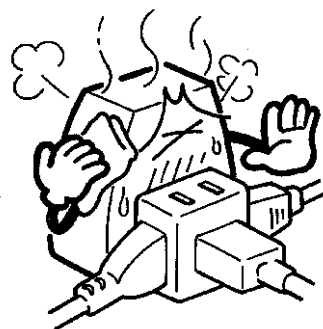
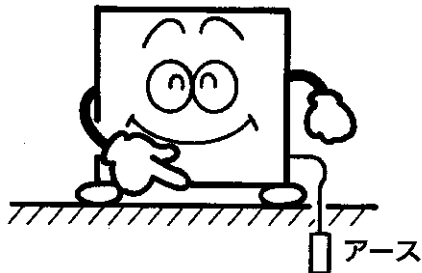

安全上のご注意

警告



電源コードを傷つけたり、加工したり、無理に曲げたり、引っ張ったり、たばねたりしないでください。また重いものを載せたり、挟み込んだりすると、電源コードが破損し、火災・感電の原因になります。



電源プラグは、ほこりが付着してないか定期的に確認し、がたのないように刃の根元まで確実に差込んでください。ほこりが付着したり、接続が不完全な場合は感電や火災の原因になります。

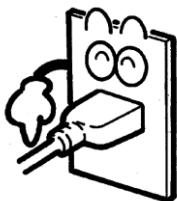

製品に直接水をかけたり、水を使って洗ったりしないでください。ショート、感電の原因になります。



漏電遮断器が作動した場合には、「点検とお手入れのしかた」を参照の上、弊社カスタマーセンター、お買い上げ店、または専門業者にご相談ください。無理な電源の復帰を行なうと感電・火災の原因になります。



揮発性、引火性のあるものは庫内にいれないでください。爆発や火災の原因になります。

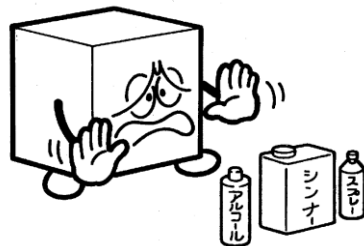

安全上のご注意

警告



専門業者以外の方は絶対に分解したり、修理・改造は行わないでください。分解、修理・改造に不備があると異常動作によりケガをしたり、感電・火災等の原因になります。



製品を一時的に使用を中止して保管する場合は、幼児が遊ぶ場所を避け、扉や引戸などを密閉できないようにしてください。幼児が閉じ込められる原因になります。



異常時は元電源を切ってから電源プラグを抜いて運転を停止してください。異常のまま運転を続けると感電、火災等の原因になります。



廃棄は専門の業者に依頼してください。放置しますと幼児が閉じ込められるなど事故の原因になります。



発火注意

本製品は冷媒に可燃性冷媒であるR290(プロパンガス)を使用しています。安全にご使用いただくため、以下の内容を必ず守ってください。



炎や火気の近くで使用しないでください。



冷媒回路に損傷をあたえないでください。



庫内では他の電気機器の使用や保管をしないでください。



排気口の前をモノなどでふさがないでください。



霜取工程を加速するために機械的な装置、その他の手段（水や熱湯、ドライヤー）などを用いないでください。



風通しのいい所に設置してください。

安全上のご注意

⚠ 注意



漏電遮断器は定期的に作動確認をしてください。漏電遮断器を故障のまま使用すると、漏電のとき作動せず、感電の原因になることがあります。



可燃性のスプレーを近くで使用したり、可燃物を置かないようにしてください。スイッチの火花などで引火し、発火の原因になることがあります。



製品の上には重量物や水を入れた容器を置かないでください。落下しケガをしたり、こぼれた水で電気部品の絶縁が悪くなり、漏電の原因になることがあります。



製品の上に乗ったり、ものを載せたりしないでください。転倒破損、落下などによりケガの原因になることがあります。



庫内には、ピンやカン類を入れないでください。中身が凍って割れ、ケガの原因になることがあります。

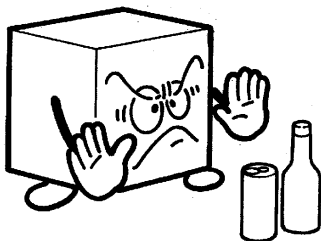

長期間ご使用にならない場合は、安全のため電源プラグをコンセントから抜いてください。ほこりがたまって発熱、発火の原因になることがあります。



空気の吹出口や吸込口に指や棒などを入れないでください。内部でファンが高速回転していますのでケガの原因になることがあります。

安全上のご注意

⚠ 注意



掃除するときや整備、点検のときは、必ずスイッチを停止にして電源プラグを抜いてください。感電やファンによるケガ、ヒーターによる火傷の原因になることがあります。



製品を移動する時は、商品および棚板等の部品は取外してください。落下によるケガの原因となります。



製品を移動する時は、転倒に十分気をつけてください。転倒によるケガの原因になることがあります。



製品を移動する時は、電源プラグをコンセントから抜き、電源コードを傷つけないように移動してください。コードの損傷により感電・発火の原因になることがあります。



製品に油脂(食用油等)、あるいは果汁が付いた時は、必ずふき取ってください。また、製品を清掃するときは、中性以外の洗剤・溶剤・みがき粉などを使用しないでください。プラスチックが割れ、部品の落下によるケガの原因になることがあります。



霜取り時アイスピックなど先のとがったものは使用しないでください。冷却パイプを傷つけガス漏れの原因で使えなくなります。



製品を車両や船舶などで設置して利用しないでください。振動や傾きなどにより冷却能力の低下、故障の原因となります。



製品を移動する時は、ガラス部分には、力を加えないでください。破損し、ケガの原因になることがあります。



製品を移動する時は、排水を完全に行なってください。また、排水タンク付きの製品は排水タンクも外してください。水漏れや水の飛散から漏電・感電の原因になることがあります。

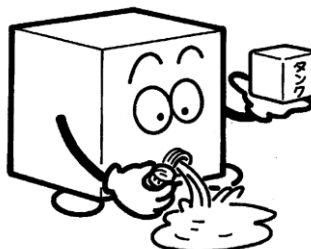

安全上のご注意

⚠ 注意



床面は丈夫で平らな所に水平になるように据付けてください。据付けに不備があると水漏れ、転倒・落下によるケガなどの原因になることがあります。

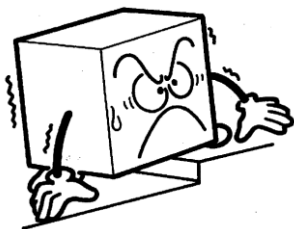

食品の展示販売用または一時保存用としてご使用ください。目的外の用途でご使用されますと保存品の品質低下などの原因になることがあります。



濡れた手で電源プラグ等の電気部品には、触れないでください。また、スイッチ操作をしないでください。感電の原因になることがあります。



電源プラグを抜くときは、先端のプラグを持って行なってください。コードを引っ張って抜くと芯線の一部が断線して発熱、発火の原因になることがあります。

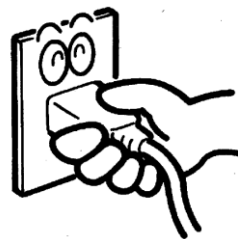

各部の名称

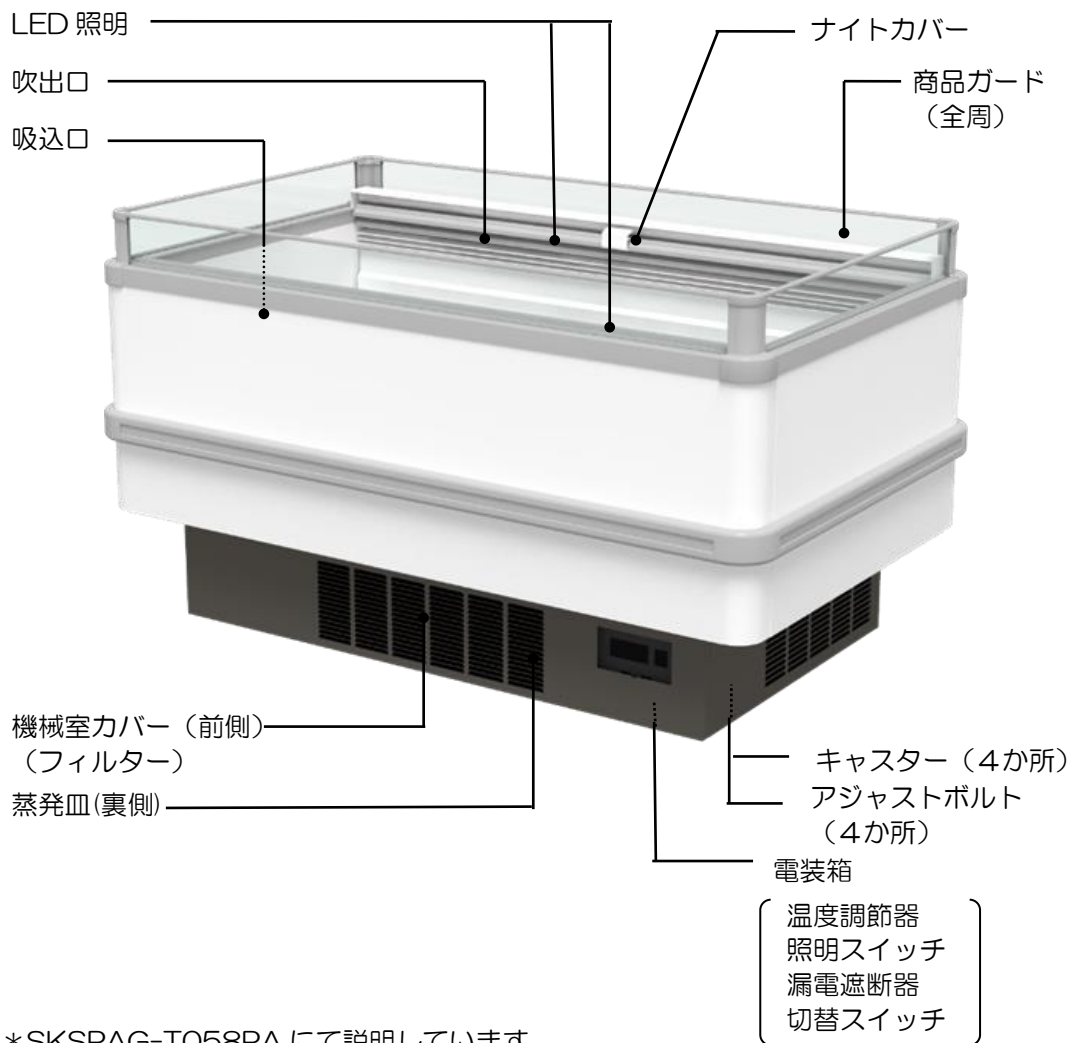

【電装箱】

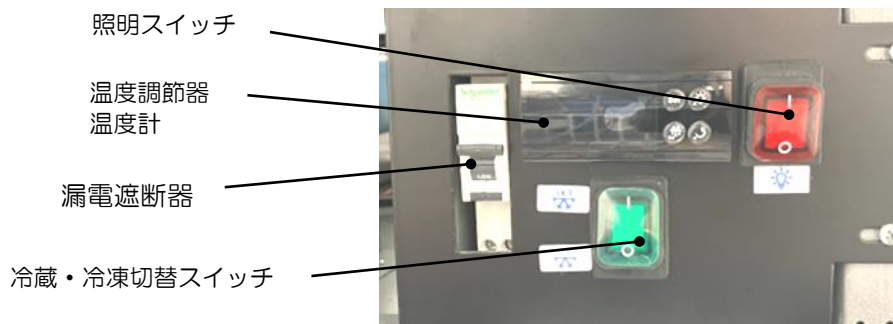

各部の名称

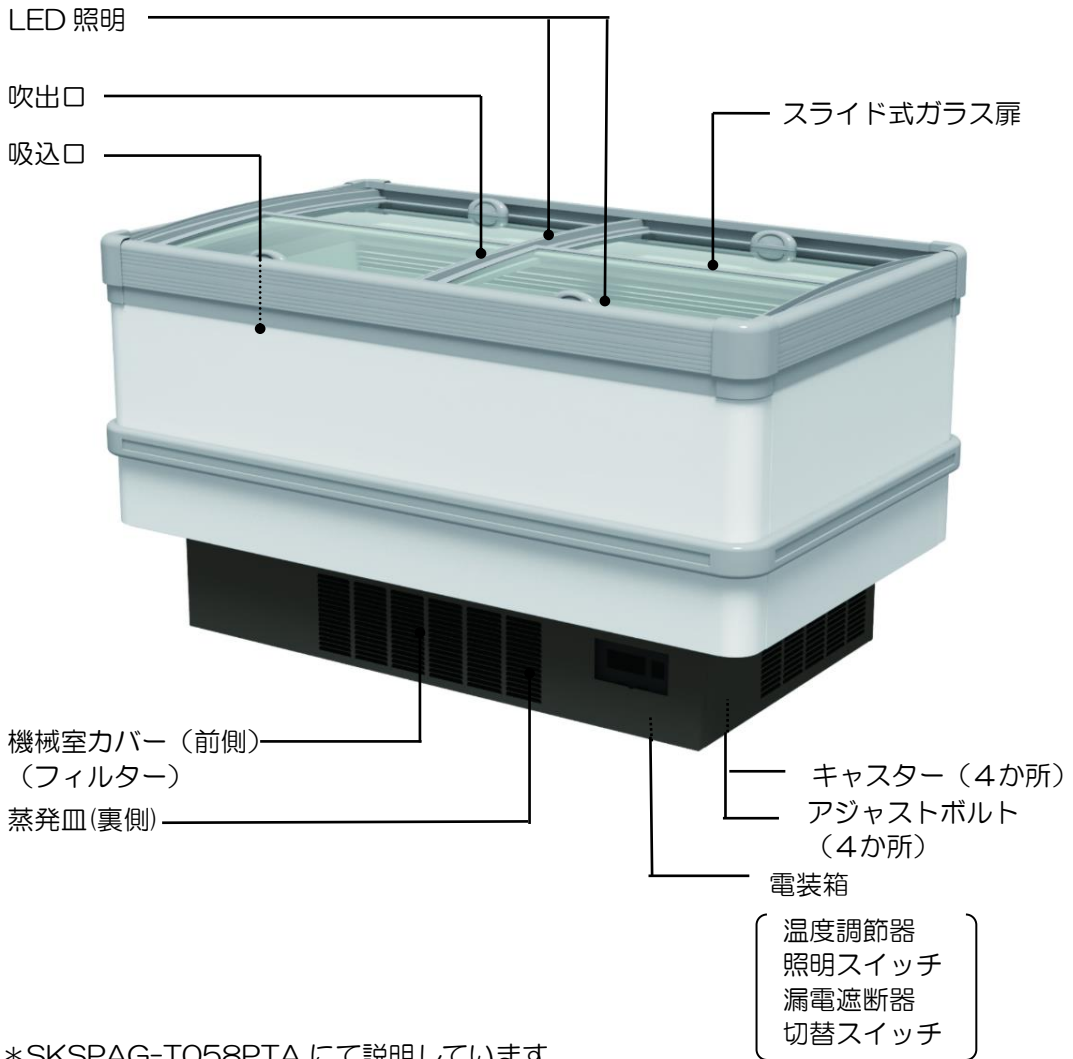

【電装箱】

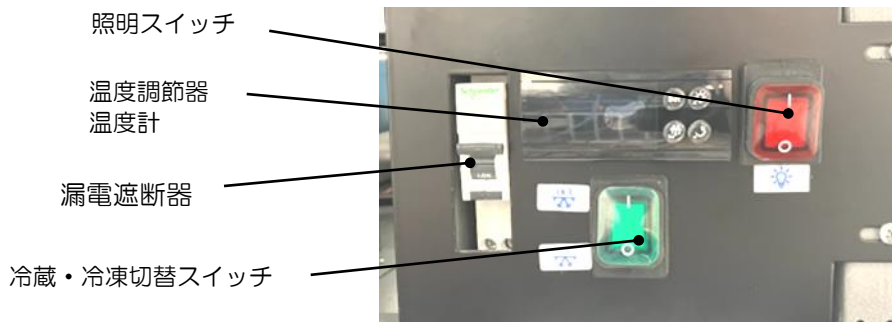

使用上のご注意

水・油脂のかからない所、湿気の少ない所

⚠ 警告

- 湿気の多い所や、水のかかり易い場所でご使用されますと、故障・漏電やさびの発生の原因になります。

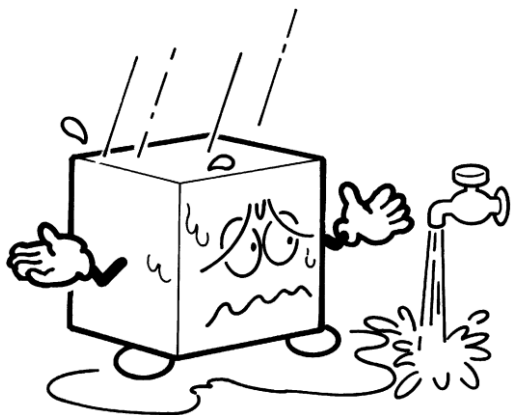

風通しの良い所

- 前後左右は必ず20cm以上あけてください。風通しが悪いと冷却性能が低下します。

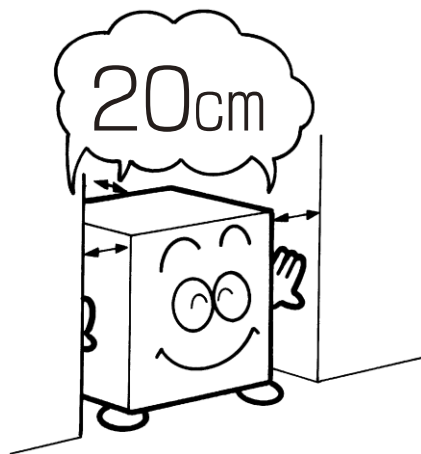

熱気の少ない所

- 直射日光の当たる所や、発熱器具の近くは避けてください。冷却性能が低下します。

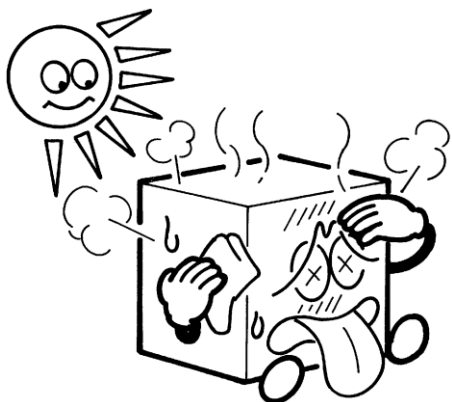

床面は丈夫で平らな所

⚠ 注意

- 床面は丈夫で平らな所に据付けてください。床面が不安定ですと、振動・騒音・転倒の原因にもなります。

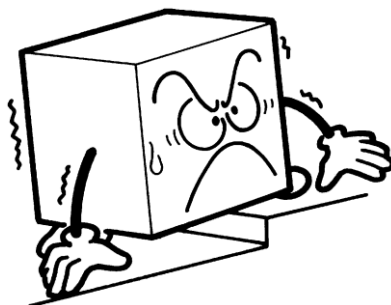

使用上のご注意

電源について

⚠ 警告

- 電源電圧は必ず専用コンセントからお取りください。

製品の運転

- 運転を止めてから、再び運転を始めるときは、6分以上たってから行なってください。
- すぐに運転を始めますと、圧縮機に無理がかかり故障の原因になります。

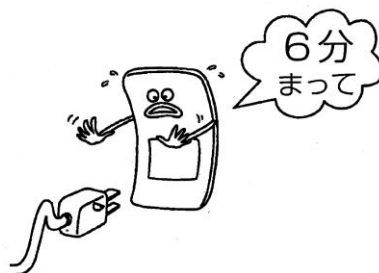

商品を入れるとき

- 据付け時は、約2時間運転し、庫内が冷えてから商品を入れてください。

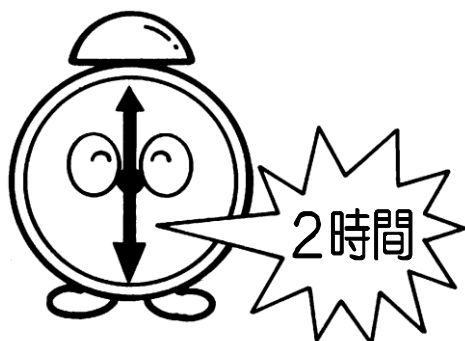

庫内商品について

- アイスクリームや冷凍食品の保冷販売専用です。
- 水や生ものを凍らせたりしないでください。

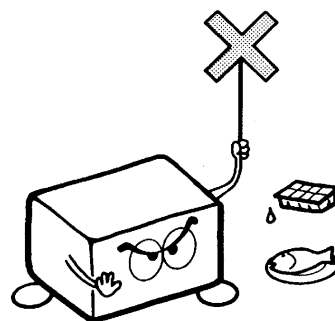

商品の入れかた

- ロードラインより下に商品を入れてください。
- ロードライン以上に商品を入れますと、商品が溶ける恐れがあります。また商品に霜が付く恐れがあります。
- エアーカーテン上にPOPなど気流を乱すような部材がありますと、商品着霜の原因となります。

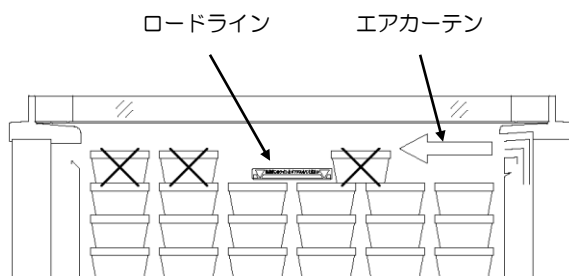

使用上のご注意

風の影響のない所

- 外気が侵入して庫内が冷えなくなったり、商品に霜が付いたりする恐れがありますので、空調機などの風の影響のある所でのご使用は避けてください。
- お店の出入口付近など、風の強い所では使用しないでください。
〔風速は0.2m/s以下の所を選びましょう。〕
- やむをえず、空調機の風にあたる場所でご使用になる場合は、ルーバーの向きを変えたり防風板を取付けるなどして、製品に直接風が当たらないようにしてください。

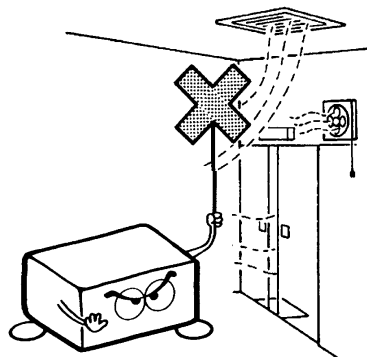

店内空調の風の影響についてご不明の場合は
弊社カスタマーセンター、またはお買い上げ店にお問い合わせください。

貯蔵品は必ず密封して入れてください

- 腐食性ガスを発生する食品は、無包装のまま庫内に入れないでください。
腐食による故障の原因になります。

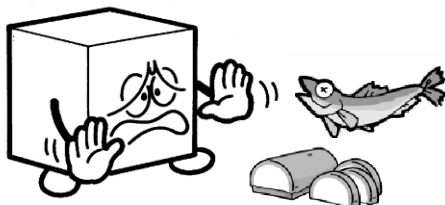

- 次の食品類は特に強い腐食性ガスを発生させ、故障の原因になります。必ず密封容器に入れるか、食品用ラップフィルムに包んでください。これ以外の食品についても、同様に密封して貯蔵してください。

- ・寿司、酢飯、惣菜（特にマヨネーズやドレッシングを使ったもの）
- ・パン生地など酢酸・イースト菌を含んだ食品
- ・納豆、豆腐、おから、あんこなど豆類とその加工品
- ・ゆで卵、卵焼きなど卵加工品
- ・鮮魚、ハム、燻製、練製品、漬物

使用上のご注意

エラーコード表

- 下記のようなエラーが表示されます。

コード	コードの説明	対処方法
E1	庫内温度センサー1異常	弊社カスタマーセンター、またはお買い上げ店にご連絡ください。
E2	蒸発器センサー異常	
E4	庫内温度センサー2異常	
rH	庫内高温警報	
rL	庫内低温警報	
cH	凝縮器高温警報	フィルターを清掃してください。清掃しても異常が解除されない場合は、弊社カスタマーセンター、またはお買い上げ店にご連絡ください。
cP	凝縮器高温保護	
dEF	霜取り	定期的な除霜中で製品に異常はありません。

引戸ガラスについて

- 引戸ガラスに直接物をのせたり、手をついたりしないでください。また物を当てたりしないでください。
- 落下した場合、破損する恐れがありますので、

引戸の閉閉

- ご使用中に引戸が開いたままにならないようご注意ください。
- 冷気が逃げて、庫内温度が高くなってしまいます。また、外気が浸入して商品に霜が付く恐れがあります。

ご使用方法

温度設定の変更方法

- ① 冷凍/冷蔵の切替は、冷蔵・冷凍切替スイッチで行ってください。
- ② 設定切替スイッチ (Set) を3秒以上連続で押します。
- ③ パラメータの表示 (St) に切り替わったら、設定切替スイッチを押します。
- ④ 設定温度が表示されたら、上げる場合は『▲』スイッチを押します。設定温度を下げる場合は『▼』スイッチを押します。
- ⑤ 設定切替スイッチを押すと設定変更が完了し、庫内温度を表示します。

設定切替スイッチ



▲スイッチ

▼スイッチ

霜取り

- 運転を始めてから、設定の時間になると霜取りが開始されます。
- 通常は自動で霜取りを行ないますが、強制的に霜取りを行なうこともできます。

【強制霜取りのしかた】

- ① 手動除霜スイッチを3秒以上連続で押してください。霜取りが開始されます。コントローラーは「DEF」表示し除霜ランプが点灯します。

注) 庫内温度が高いときは、スイッチを押しても、霜取りを開始しない場合があります。

除霜ランプ



手動除霜スイッチ

ご使用方法

ナイトカバー

- 省エネルギーのために、ナイトカバーをご使用ください。
- ナイトカバーは吹出口側の商品ガードに本体をかけ、取手を手前に引き出し（①）、商品ガードにかけてください。（②）
- ナイトカバー巻き取りの時は、最後まで取手を持って、シートが巻き込まれるまで、静かに収納してください。途中で離すと取手が製品にあたり、破損してしまうことがあります。

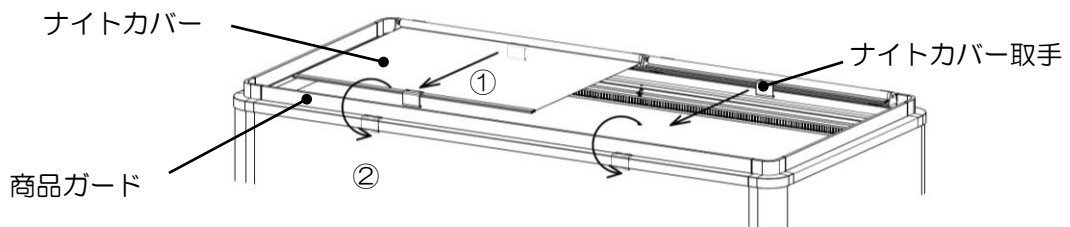

※外気条件により、ナイトボード及びナイトカバーを長時間（10時間以上）ご使用になると結露により露が垂れる場合があります。その際は直接商品に露垂れしないよう、シート等をご使用ください。

敷板の可変について

- 敷板の取付け位置をかえることにより、庫内の深さを3段階に調整できます。

※薄皮陳列に効果を発揮します。

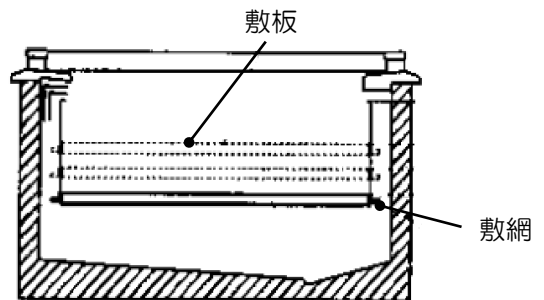

- 敷網の取付け位置を前後で1段差を設けることにより、傾斜も可能です。

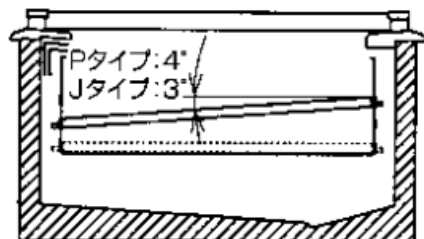

点検とお手入れのしかた

機械を長持ちさせ、いつまでもスムーズに働かせるために、日常のお手入れを心がけてください。

お手入れを始める前に

⚠ 注意

- お手入れは電源コードを抜いてから行ってください。

本体の清掃

- 表面の汚れが落ちにくいときは、うすめた中性洗剤と柔らかい布で清掃し、良くふき取ってください。

注) 中性以外の洗剤・溶剤・みがき粉などは製品を傷めます。
特に塩素系成分を含んだ洗剤・漂白剤・殺菌剤は絶対に使用しないでください。



⚠ 警告

- なお、製品に直接水をかけないでください。
故障の原因となります。

フィルターの清掃

⚠ 注意

- 週に1回程度、定期的にフィルターのお手入れするように心がけてください。
- 凝縮器は庫内の熱を奪って放出するもので、フィルターが汚れていると冷えが悪くなり、電気代が増える原因になります。
- フィルターを清掃する際は、機械室カバー（前側）を開けフィルターを取出し水洗いもしくは電気掃除機等で直接ほこりを吸い取ってください。
- フィルターを外すときは、凝縮器フィンに直接手を触れないでください。



このようなときには

長期間の運転休止

⚠ 警告

- 商品を全部取出し、電源プラグを抜いてください。
- 庫内は清掃し、水気をよくふき取り、扉を開放して庫内を乾燥させてください。
- 幼児が遊ぶ可能性のある所には置かないでください。
- 直射日光の当たる所や湿気の多い所には保管しないでください。

製品の処分

⚠ 警告

- 製品を放置すると幼児が閉じ込められるなど事故の原因となります。
- 幼児が遊ぶ可能性のある場所には放置しないよう、特にご注意ください。
- 可燃性の冷媒を使用しているため、火気に近づけないでください。
- 製品の処分は可燃性ガスを取扱可能な専門の業者にご依頼ください。

停電

- 停電のときには、毛布や断熱材をかぶせて熱の入るのを防いでください。
- 長い停電の時には、ドライアイスを入れてください。

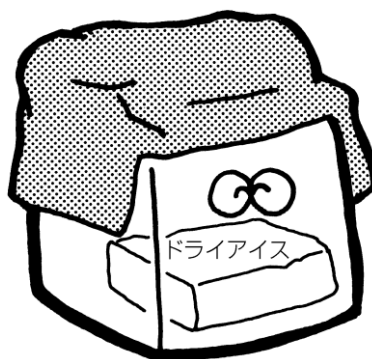

故障と思ったら

⚠ 警告

故障と思われることがありましたら、修理を依頼される前に次のことをお調べください。

それでも正しく運転しないときは、元電源を切ってから電源プラグを抜き、商品の溶解・腐敗防止のため、商品を別のケースに移すなどの処理をした上で、弊社カスタマーセンター、またはお買い上げ店にご連絡ください。

症 状	点 検 項 目	処 置
運転しない	<ul style="list-style-type: none">● 停電ではありませんか。● 電源プラグが外れていませんか。● ブレーカーが「切」になっていませんか。● 漏電遮断器のスイッチが「OFF」になっていませんか。● フィルターにほこりがつまっていますか。	<ul style="list-style-type: none">● 元電源を切った状態で、電源プラグをコンセントに確実に差込んでください。● 元電源を切った状態で、電源プラグを抜いてから、ブレーカを「入」にしてください。● 「点検とお手入れのしかた」に従い、操作してください。● 「点検とお手入れのしかた」に従い、操作してください。
よく冷えない	<ul style="list-style-type: none">● 設置環境は適切ですか。● 引戸が開いたままになっていませんか。● 設定温度は適切ですか。● ロードラインより上に商品がありませんか。● フィルターにほこりがつまっていますか。● 引戸が開いたままになっていませんか。	<ul style="list-style-type: none">● 「使用上のご注意」に従い、設置環境を見直してください。● 引戸の開閉は、すみやかに確実に行ってください。● 「ご使用方法」に従い、庫内温度の調節をしてください。● 「ご使用上の注意」に従い、ロードラインより上に商品を入れしないでください。● 「点検とお手入れのしかた」に従い、操作してください。● 引戸の開閉は、すみやかに確実に行ってください。

故障と思ったら

症 状	点 検 項 目	処 置
音がうるさい	<ul style="list-style-type: none"> ●床がしっかりしていますか。 ●ケースが、がたついていませんか。 ●ケースの背面が壁などに当たっていませんか。 ●ケースの後ろに容器などが落ちていませんか。 	<ul style="list-style-type: none"> ●「使用上のご注意」に従い、丈夫で平らな所に据付けてください。 ●「使用上のご注意」に従い、壁に当たらないようにしてください。 ●後ろに落ちている容器等を取除いてください。
底面の水漏れ	<ul style="list-style-type: none"> ●排水トレイが外れていませんか。 	<ul style="list-style-type: none"> ●「ご使用方法」に従い、排水トレイを取付けてください。

- 運転開始後しばらくの間、圧縮機からやや大きめの音がすることがありますが、冷却とともに静かになります。
- 冷却運転時、ゴォーゴォーというような音や水の流れるような音がする場合がありますが、冷却用のガスが流れる音ですので故障ではありません。

※[警告、注意]の表示板について

△警告、△注意 のついている表示板は、常に正しく読めるように清掃や貼替えをしてください。

交換用表示板は、弊社カスタマーセンター、またはお買い上げ店にご連絡ください。

製品の仕様

形 式	SKSPAG-T058PA	SKSPAG-T068PA	SKSPAG-T088PA	
定格内容積 (L)	180	220	300	
冷 却 性 能	外気温 27℃・相対湿度 70%・風速 0.2m/s 以下無負荷、直射日光を受けない状態において庫内空気温度 冷凍-18℃ 冷蔵:0~6℃			
外形寸法 (mm)	幅	1500	1800	2400
	奥行	900	900	900
	高さ	850	850	850
内箱寸法 (mm)	幅	1360	1660	2260
	奥行	663	663	663
	高さ	200	200	200
製品質量 (kg)	160	190		
電 源	単相 100V 15A 50/60Hz	単相 100V 20A 50/60Hz	単相 200V 50/60Hz	
消費電力 (W)	運転時	640	810	982
	除霜時	840	1260	1616
冷 媒	R290			
付 属 品	ナイトカバー			
そ の 他	漏電遮断器付			

形 式	SKSPAG-T058PTA	SKSPAG-T068PTA	SKSPAG-T088PTA	
定格内容積 (L)	180	220	300	
冷 却 性 能	外気温 27℃・相対湿度 70%・風速 0.2m/s 以下無負荷、直射日光を受けない状態において庫内空気温度 冷凍-24℃ 冷蔵:0~6℃			
外形寸法 (mm)	幅	1500	1800	2400
	奥行	900	900	900
	高さ	865	865	865
内箱寸法 (mm)	幅	1360	1660	2260
	奥行	663	663	663
	高さ	200	200	200
製品質量 (kg)	185	211		
電 源	単相 100V 15A 50/60Hz	単相 100V 20A 50/60Hz	単相 200V 50/60Hz	
消費電力 (W)	運転時	690	860	1054
	除霜時	890	1310	1688
冷 媒	R290			
付 属 品	-			
そ の 他	漏電遮断器付			

アフターサービスと保証（無料修理）について

●故障が起きたときは、弊社カスタマーセンター、またはお買い上げ店にご遠慮なくお申し付けください。

その際はお電話で次のことをはっきりと連絡されるよう、お願い致します。

- ①機械の種類と形式名（保証書に記入してあります。）
- ②不具合の内容（できるだけ詳しく）
- ③設置の場所（住所と電話番号）
- ④管理責任者名

●保証については、保証書に記載している期間は無料で修理致しますが、特別な場合は弊社の修理料金規定に基づいて、実費を頂くこととなります。詳しくは保証書の無料修理規定をご覧ください。

なお、サービスマンが訪問した際は、必ず保証書を提示してください。